

제품구성품 확인

- A. Unit
- B. Scaler Tip x 2
- C. Tip Wrench
- D. Handpiece
- E. Water Tubing
- F. AC Cord
- G. Foot Switch
- H. Pump

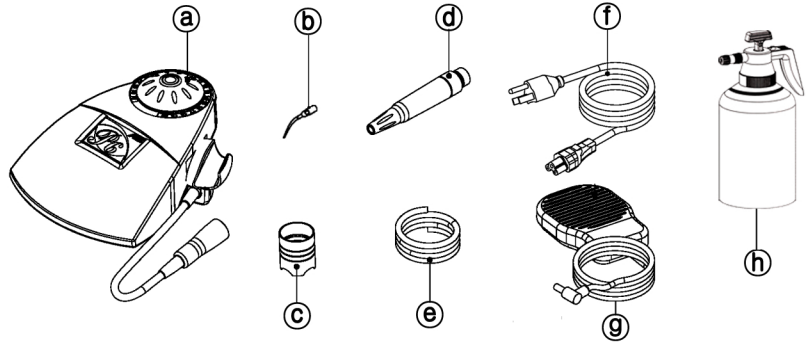

압축펌프 설치방법

1. 제품본체에 핸드피스와 같은 각각의 구성품을 연결 후 압축펌프를 연결합니다. (그림참조)
2. 본체후면에 연결되어 있는 고정나사를 분리 후 펌프의 물라인에 연결 후 다시 고정나사를 본체에 연결합니다. (그림참조)
3. 압축펌프의 손잡이를 잡은 후 시계반대방향으로 돌려서 연후 정수물 혹은 증류수를 약20%이상 채우고 난 후 다시 손잡이를 시계방향으로 돌려서 닫습니다.
4. 압축펌프의 손잡이를 잡은 후 위아래로 손에 약간의 압력을 느낄때 까지 펌핑을 합니다.

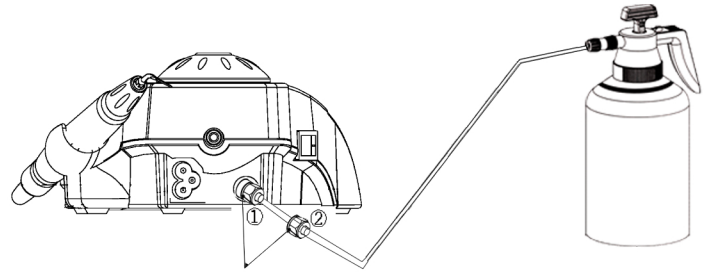

①번의 고정나사를 푼 후 ②번과 같이 물 호스에 연결한 후 다시 본체에 연결합니다.

스케일러 팁 교환방법

1. 스케일러 팁, 팁 렌치를 그림과 같이 결합합니다.
2. 스케일러 핸드피스에 결합 후 시계방향으로 끝까지 돌려서 팁을 고정합니다.
3. 스케일러 팁 분리시에는 시계 반대방향으로 돌려서 팁을 풀어줍니다.



①스케일러 팁 ②팁 렌치 ③핸드피스.

제품사용시 주의사항

1. 반드시 정품 스케일러 팁을 사용하십시오 규격에 맞는 호환팁을 사용하여도 미세한 오차로 인한 핸드피스의 유격자이가 발생하여 제품 수명에 영향을 미칩니다.
2. 셸라인은 제품 내부 튜빙의 부식원인이므로 증류수 혹은 정수된 물만 사용하십시오.
3. 스케일링 후 장시간 미사용시에는 스케일러 팁을 따로 보관해 주십시오.